

Lanzet®

VEDRO

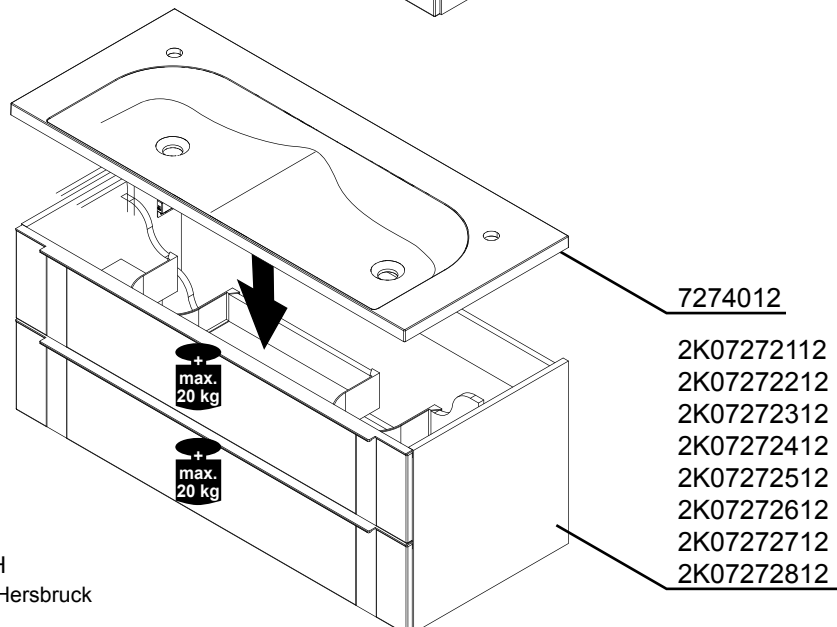
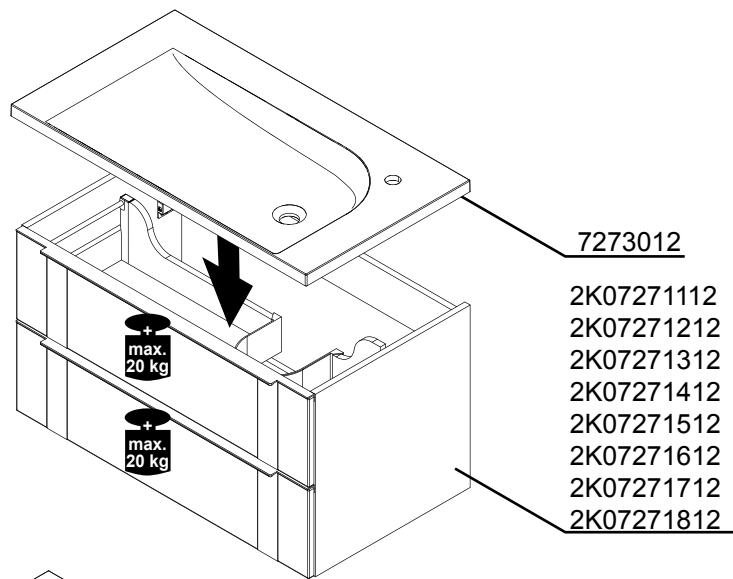
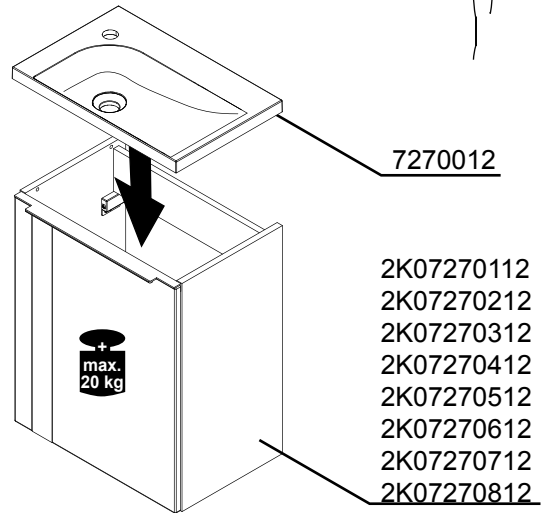
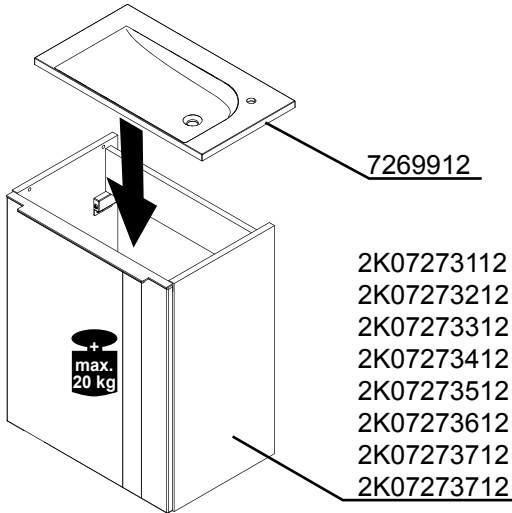
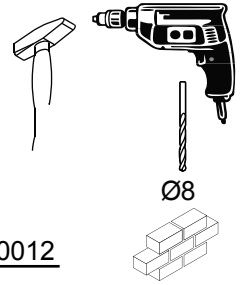
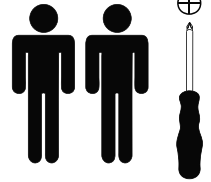
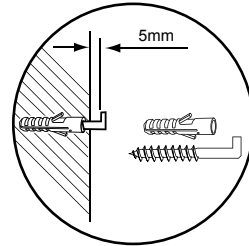
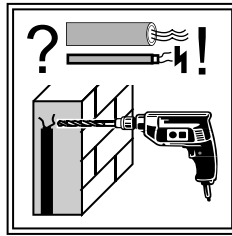

Montagehinweise

Reihenfolge der Montage:

- 1 Waschtischunterschrank + Mineralguss-Waschtisch
- 2 Spiegelement

DIE MONTAGE IST DURCH FACHKUNDIGE PERSONEN DURCHZUFÜHREN.

Vor Gefahr bei fehlerhafter Montage wird gewarnt. Bei Schäden an Möbeln oder Personen, die durch fehlerhafte Montage oder durch die Montage durch nichtfachkundige Personen entstehen, erlischt jegliche Gewährleistungspflicht.

Versichern Sie sich, dass sich in diesen Bereichen weder Wasser- noch Elektroleitungen befinden und dass die mitgelieferten Befestigungsmaterialien für das Mauerwerk geeignet sind.

Leichtbauwände o.ä. erfordern Spezialdübel, ansonsten ist die Lastaufnahme nicht ausreichend.

Achtung:

Der Anschluss des Strom-Zuleitungskabels muss unter Berücksichtigung von VDE 0100 Teil 701 durch einen Fachmann erfolgen.

Defekte Streu-/Schutzscheiben von Halogenstrahlern sind unbedingt zu ersetzen.

Änderungen aufgrund technischer Weiterentwicklung bleiben uns vorbehalten.

Montage- und Pflegeanleitung für Mineralguss-Waschtische

- Dieser Waschtisch wurde vom Hersteller geprüft und kontrolliert.
- Die Montage ist durch fachkundige Personen durchzuführen.
- Vor der Montage muss der Waschtisch auf eventuelle Schäden kontrolliert werden.
- Schäden, bzw. Beanstandungen, welche nach der Montage festgestellt werden, sind als Montage- oder Gebrauchsfehler anzusehen und können als Reklamation nicht mehr anerkannt werden
- Bitte fixieren Sie den Mineralgusswaschtisch mit Silikon zwischen der Wand und der Waschtischhinterkante sowie an den Auflagepunkten zwischen Waschtischunterseite und Waschtischunterschrank- Korpus. Bei einigen Modellen besteht zusätzlich die Möglichkeit, den Waschtisch mit dem -Unterschrank zu verschrauben.
- Nie den Waschtisch als Arbeitstisch benutzen.
- Falls Sie nach der Montage des Waschtisches noch weitere Fliesenarbeiten, Montage von Spiegeln, Oberschränken etc. vorzunehmen haben, muss der Waschtisch abgedeckt werden.
- In den ersten 4 Wochen sollten Sie den Waschtisch nur mit Spülmittel / Wasser reinigen. Danach können gewöhnliche Reinigungsmittel verwendet werden.
- Reinigungsmittel, welche Schleifmittel enthalten, sei es in flüssiger- oder in Pulverform dürfen nicht verwendet werden.
- Von Vorteil ist es, den Waschtisch von Zeit zu Zeit (alle 2 Monate) mit einem handelsüblichen Auto- und Lackreiniger / Autopolitur zu pflegen. Dies entfernt Gebrauchsspuren und wirkt schmutzabweisend.

Bitte verhindern Sie den Kontakt mit:

Natronlauge

Rohrleitungsreiniger

Starke Lösungsmittel wie z.B. Aceton, Methanol, Methylenchlorid, Kaliumpermanganat, Trichlorethylen

1

1

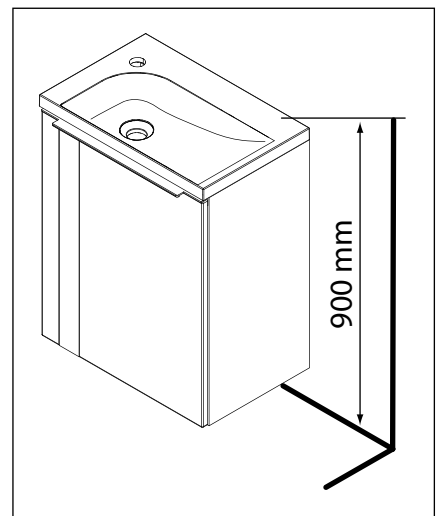
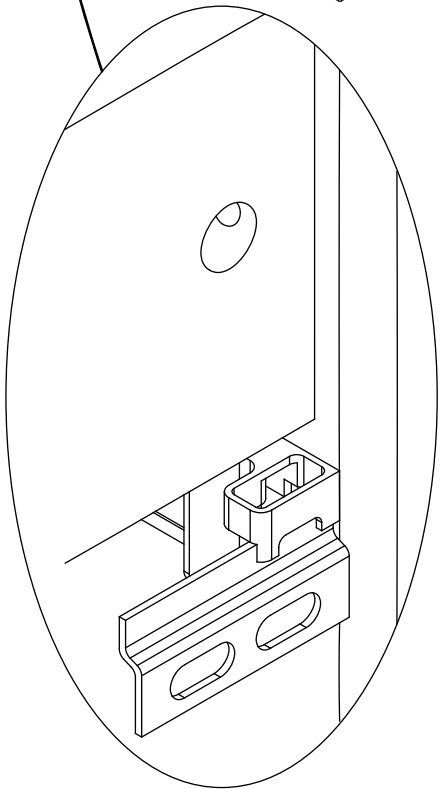
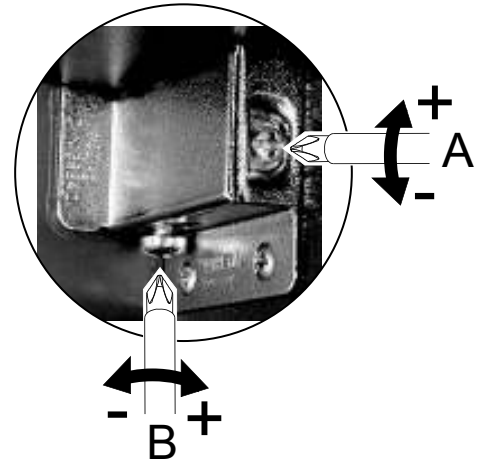
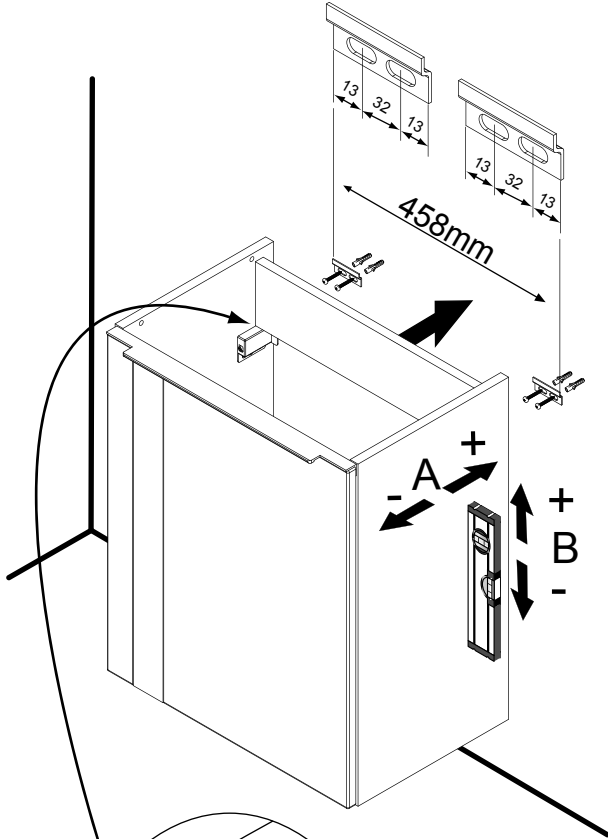
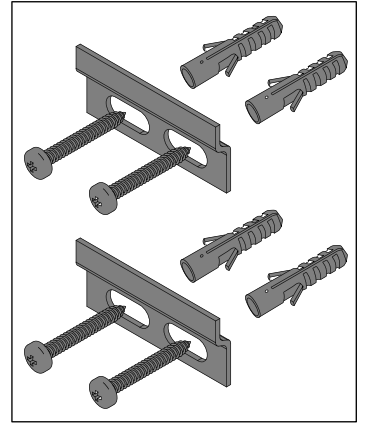
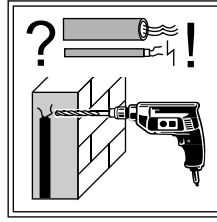
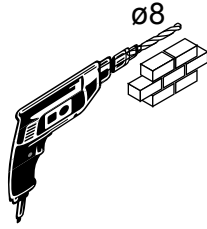

Lanzet®

5BB7230112 3/8 16/13

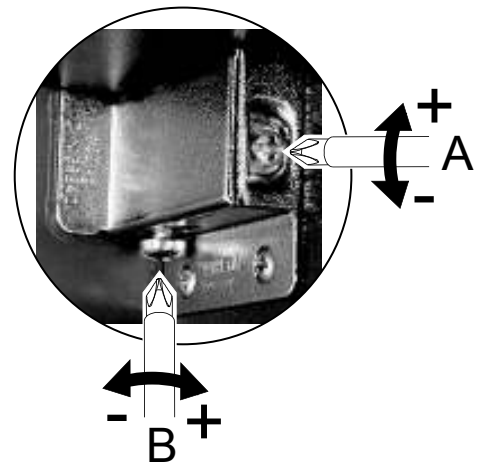
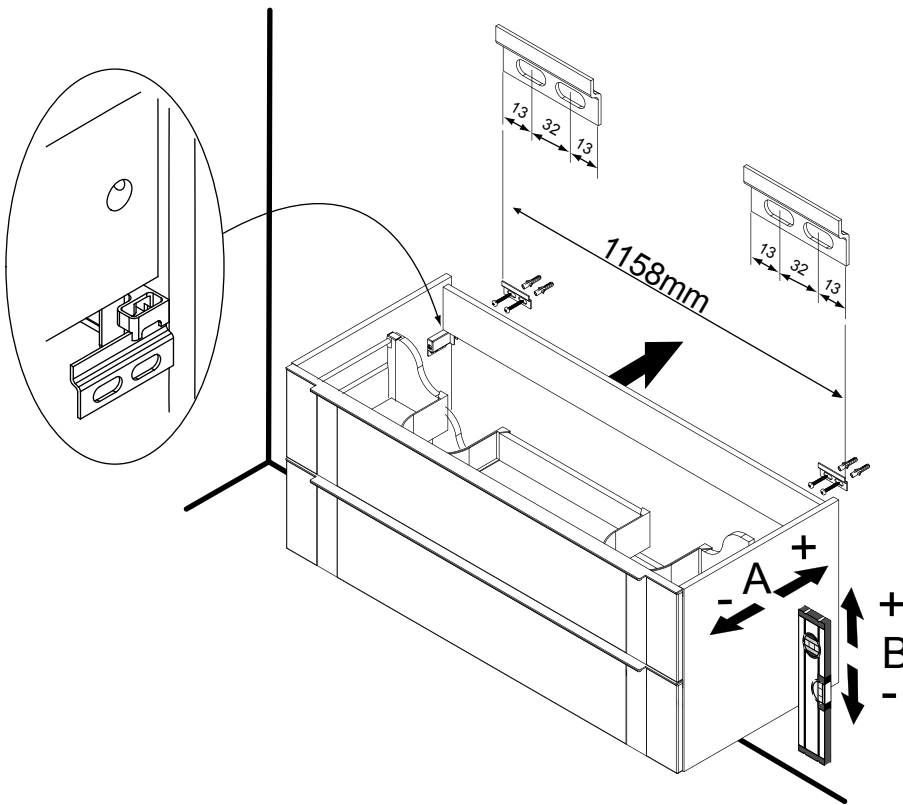
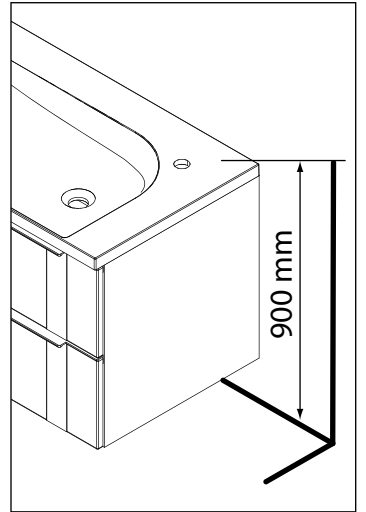
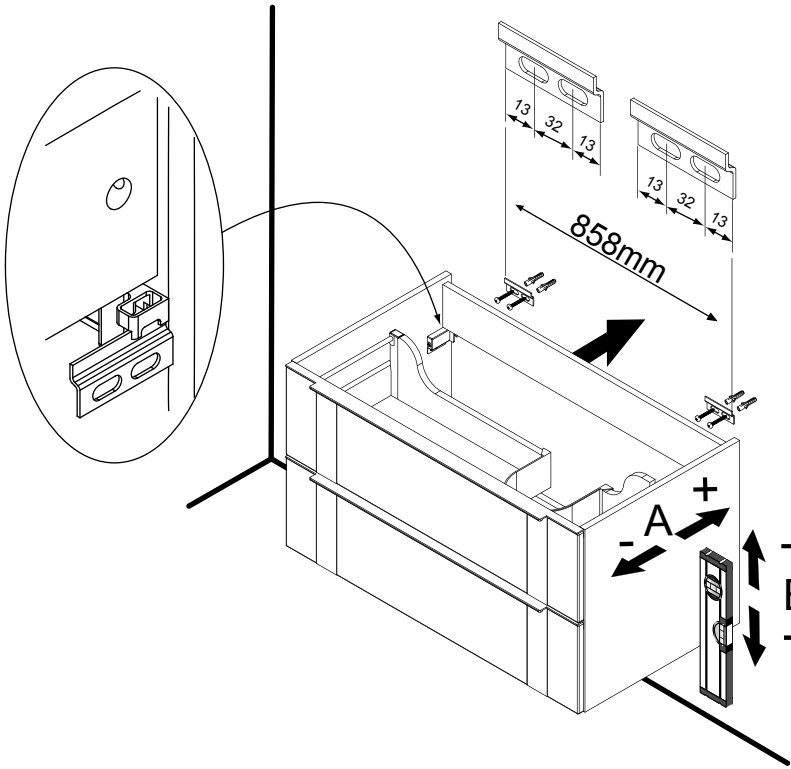
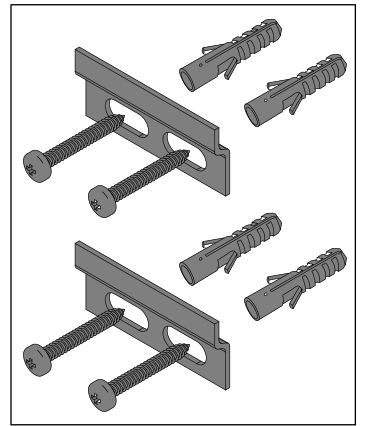
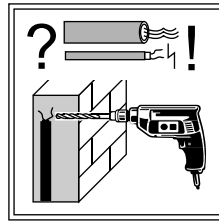
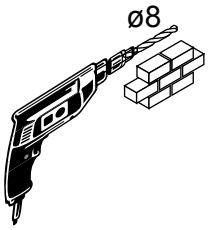

2

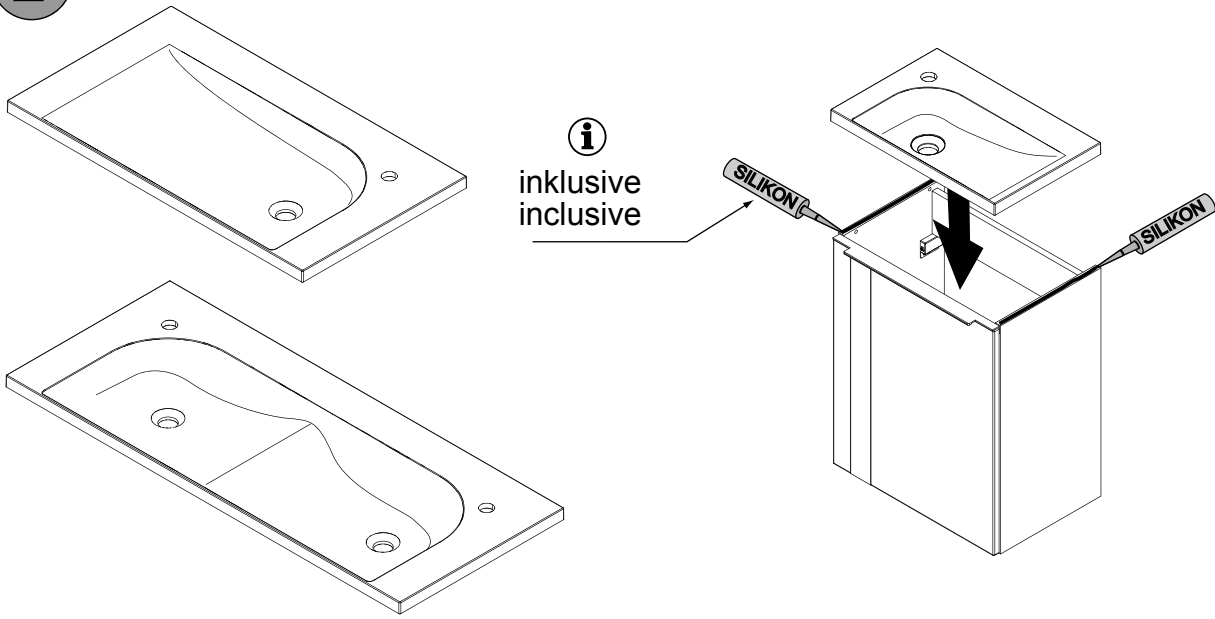

3

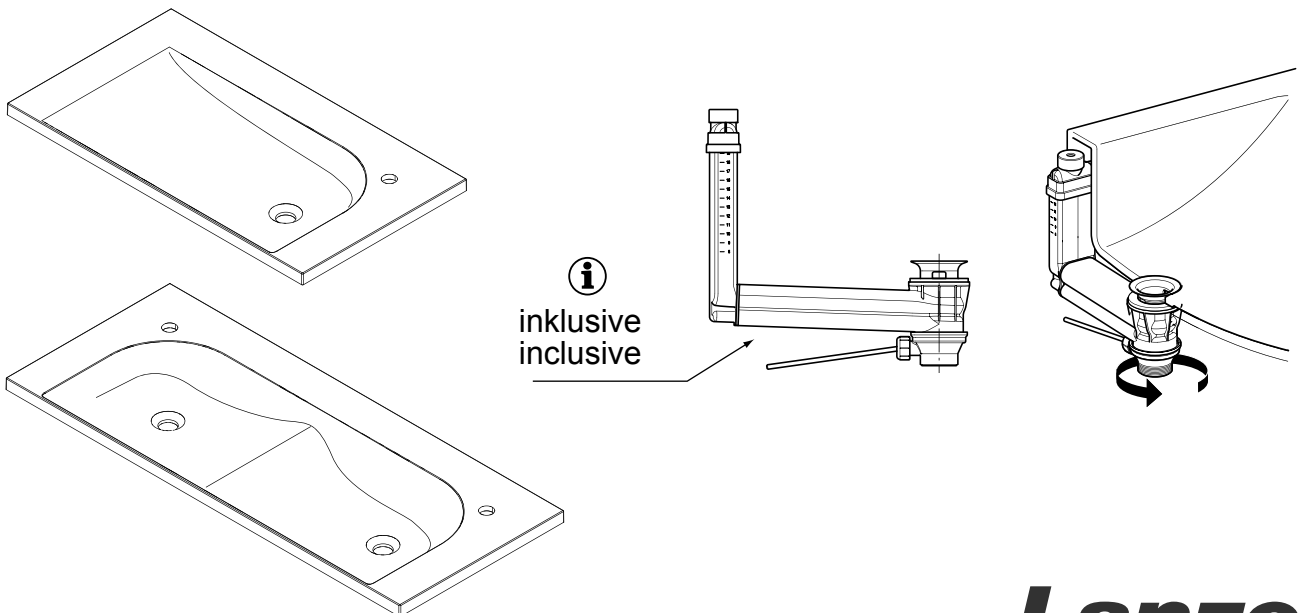
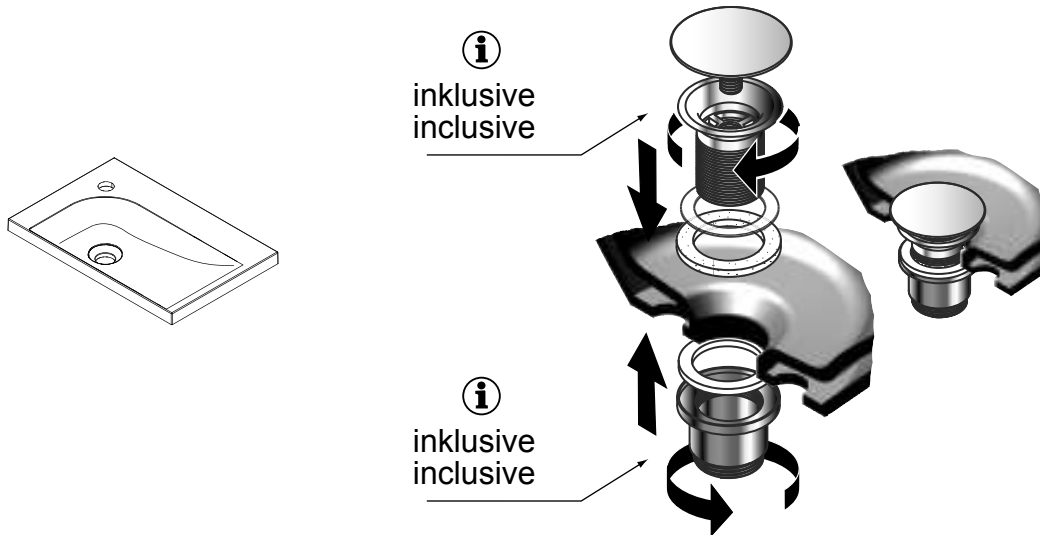

4

2OSK727212
2OSK727222
2MSK727231
2MSK727233
2MSK727251
2MSK727253
2MSK727271
2MSK727273

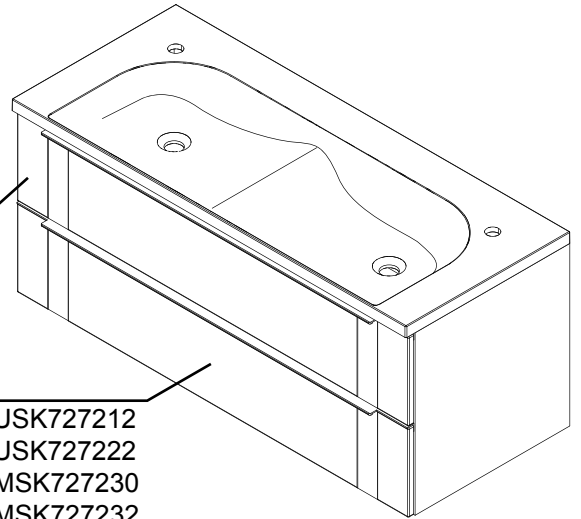

2OSK727112
2OSK727122
2MSK727131
2MSK727133
2MSK727151
2MSK727153
2MSK727171
2MSK727173

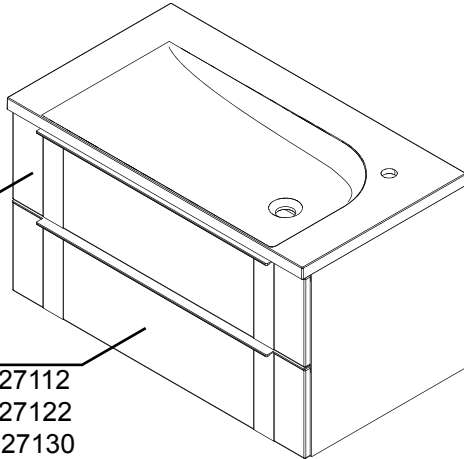

2USK727212
2USK727222
2MSK727230
2MSK727232
2MSK727250
2MSK727252
2MSK727270
2MSK727272

2USK727112
2USK727122
2MSK727130
2MSK727132
2MSK727150
2MSK727152
2MSK727170
2MSK727172

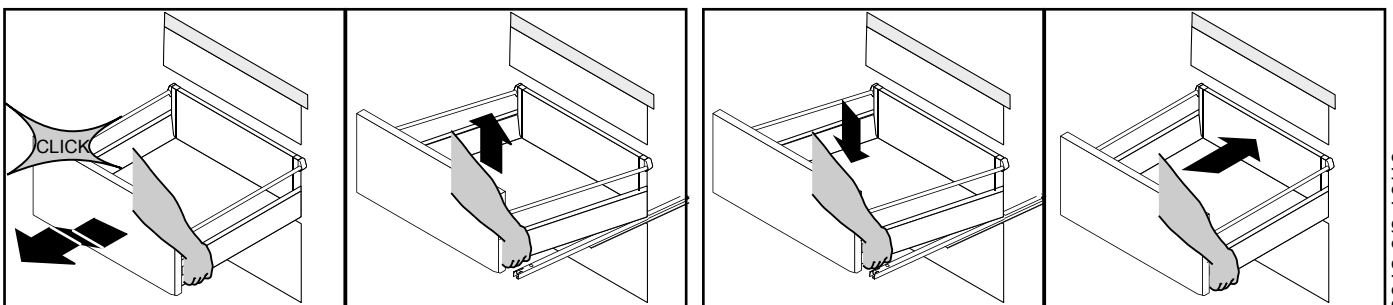
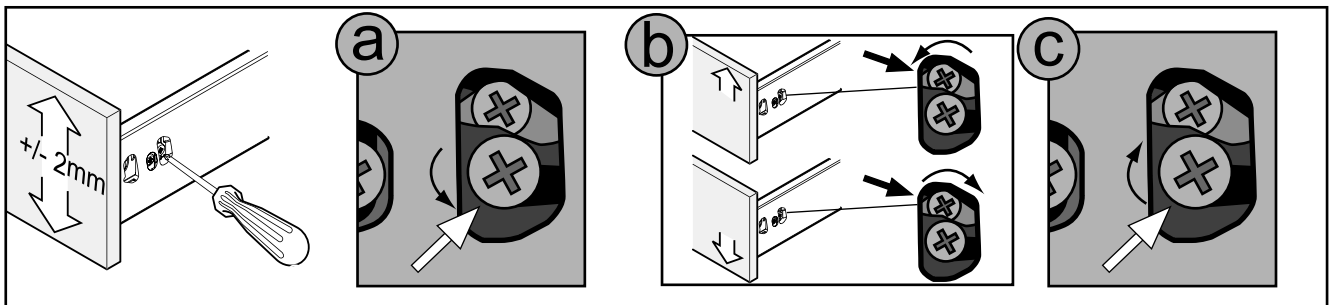
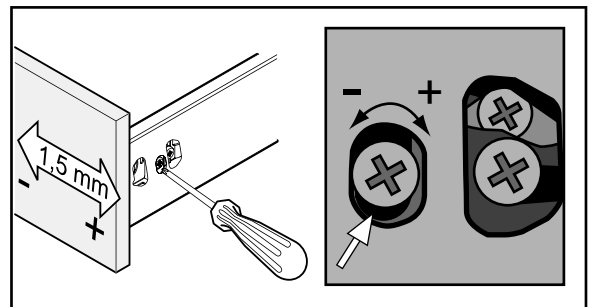
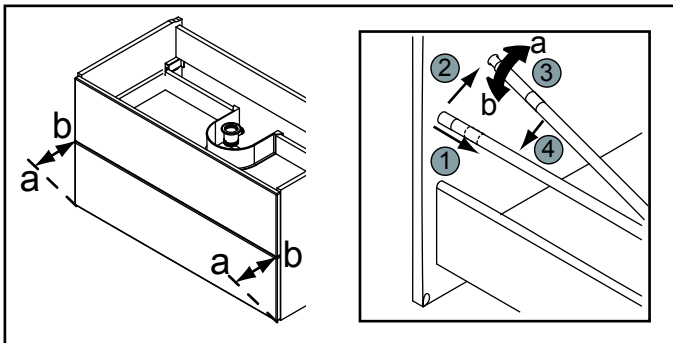

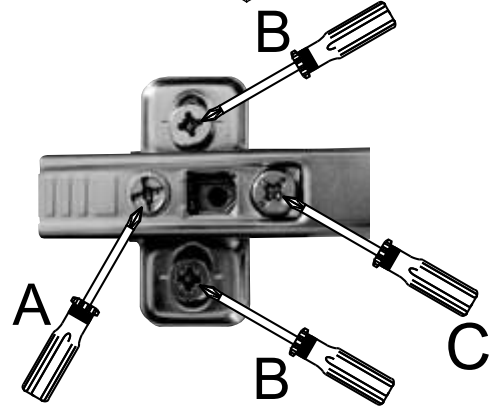
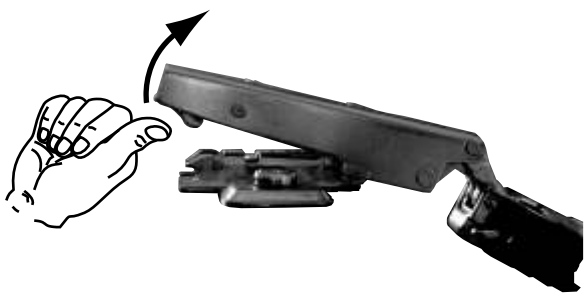
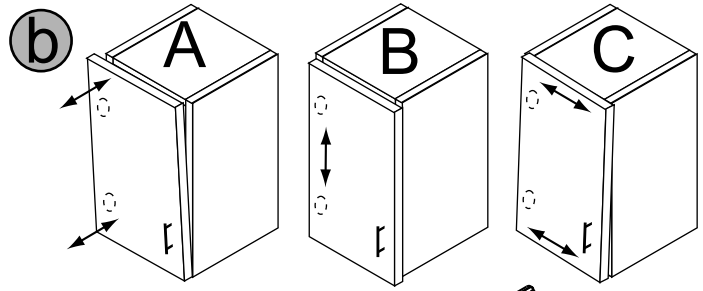
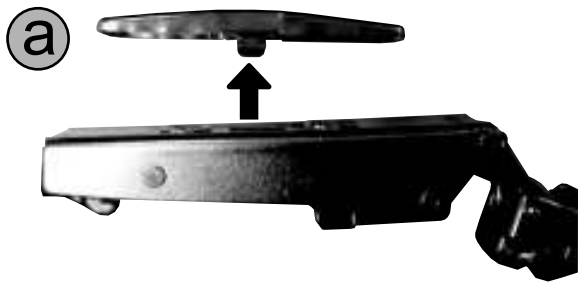

Dämpfung aktiv / attenuation on

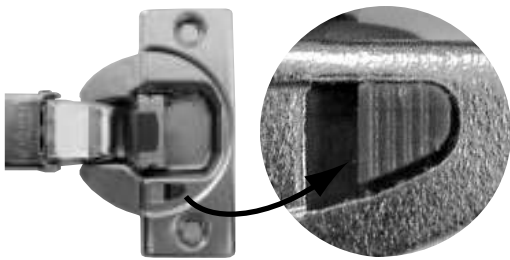

Dämpfung inaktiv / attenuation off

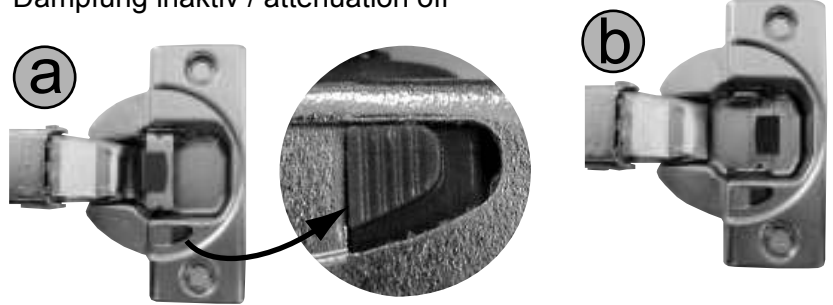

MONTAGE- und PFLEGEHINWEISE:

D

Sehr geehrter Kunde,
wir gratulieren Ihnen zum Kauf unserer Badmöbel, die bei sachgemäßer Behandlung lange Freude bereiten werden. Bitte beachten Sie folgendes:

- Möbel und Spiegel nur feucht wischen und nur milde Reinigungsmittel verwenden.
- Keine alkoholhaltigen, scheuernden oder scharfen Reinigungsmittel (Glasreiniger) einsetzen.
- Das Möbel immer trocken nachwischen, um eine Beschädigung des Materials (Aufquellen) oder der Spiegelbeschichtung (Blindflecken) durch stehendes Wasser zu verhindern.
- Alle Anschlußbereiche der Abdeckplatten zu anderen Schränken und Wandflächen, sowie zum Waschbecken, sind mit Silikon oder anderer geeigneter Dichtungsmasse zu versiegeln.
- Schützen Sie Ihre Möbel im Wannen/Duschbereich mit einer Duschabtrennung. Schäden, die durch übermäßige Nassbehandlung entstehen, sind von der Gewährleistung ausgenommen. Die Badmöbel sind für ein normales Badezimmerklima geeignet. Kurzfristige Luftfeuchtigkeit von 90 % mit eingeschlossen (kein Saunabetrieb).
- Mitgelieferte Haken und Dübel nur für Mauerwerk, Vollziegel MZ20, Hochlochziegel HLZ 20 oder Beton B25 geeignet.

ACHTUNG: Vor der Montage ist das Produkt auf Transportbeschädigungen zu prüfen. Für Schäden an bereits montierten Produkten oder aufgrund einer unsachgemäßen Behandlung wird keine Haftung übernommen!

Instructions de montage et d'utilisation :

F

Chère cliente, Cher client,
Félicitations pour l'achat du meuble de salle de bains, qui vous satisfera pleinement, tant que nos instructions de nettoyage et d'entretien seront respectées.

- Veuillez polir le meuble et le miroir avec un chiffon humide, utilisez uniquement des détergents doux.
- N'utilisez aucun produit abrasif ou à base d'alcool, des détergents puissants (tels les nettoyeurs pour vitres).
- En cas de stagnation de l'eau, veuillez toujours essuyer le meuble et le miroir avec un chiffon sec pour éviter tout dommage (gonflement sur la surface, tâches aveugles sur le miroir).
- Tous les raccords entre et sur le plan de travail, le mur, d'autres armoires ou le lavabo doivent être réalisés en silicone ou dans d'autres matériaux d'étanchéité appropriés.
- Prévoyez une certaine distance entre vos meubles et l'espace douche ou la baignoire.
Nous n'accepterons aucune réclamation relative à des dommages inhabituels causés par l'eau ou l'humidité.
Nos meubles sont destinés à être installés dans une salle de bains, dont le taux d'humidité dans l'air peut être de 90% pendant un court instant (ne pas créer un environnement sauna).
- Les crochets et les chevilles inclus avec le meuble conviennent uniquement aux murs en mortier/pierre/brique (briques MZ20 ou briques creuses HLZ20) et en béton B25.

ATTENTION : avant de monter le meuble, veuillez, s'il vous plaît, vérifier s'il a subi ou non des dommages durant le transport. Nous n'accepterons aucune plainte relative à des dommages causés durant / après montage, ou suite à un traitement inadéquat.

MONTAGE- en ONDERHOUD adviesen:

NL

Wij feliciteren u met de aankoop van ons badkamermeubel welke U, bij goed onderhoud, vele jaren van gebruiksplezier zal bieden. Gelieve volgende tips in acht te nemen:

- Het meubel en spiegel enkel met vochtige doek en milde reinigingsmiddelen schoonmaken.
- Geen alcoholhoudende of schurende of agressieve schoonmaakmiddelen (glasreinigers) gebruiken.
- Het meubel altijd droog napoetsen om beschadiging door opzwellling van het materiaal of aantasting van de spiegellaagveroorzaakt door vocht/staand water te vermijden.
- Alle naden tussen de meubelen en/of wastafel en afdekplaten moeten met een daarvoor geschikt afdichtmiddel afgewerkt worden.
- Bescherm Uw meubel voor spatwater door middel van een douche afscheiding. Schade door overmatig vocht en water wordt niet aanvaard.
De badmeubele zijn geschikt voor een normaal badkamerklimaat. Kortstondige vochtigheidsgraad van 90% inbegrepen. (Geen sauna omgeving)
- Bijgeleverde haken en pluggen zijn enkel geschikt voor normaal metselwerk met volle steen (MZ20 of HLZ 20) en beton (B25).

Voor montage alle onderdelen op eventuele transportschade controleren. Schade aan reeds gemonteerde meubelen of door onoordeelkundige manipulatie kan geen rede tot klacht zijn.

GB

Instructions for mounting and use:

Dear customer,
Congratulations for purchasing our bathroom furniture, which will provide you with long-lasting pleasure, if you will follow our instructions for cleaning and maintenance.

- Please polish the furniture and the mirror with a moist cloth, only use mild detergents.
- No alcoholic, scratching or aggressive cleansing agents (glass detergents).
- Please wipe the furniture always with a dry cloth to avoid any damages to the material (swelling) or of the mirror surface (blind stains) because of remaining water.
- All fittings of the basin plate in contact with other cupboards and walls or to the base itself have to be sealed with silicone or other appropriate sealing materials.
- Protect your furniture – if in contact to shower or tub – by a shower severance.
- Please note that we cannot accept any complaints regarding damages of extraordinary effects by water or humidity. Our bathroom furniture is meant for use at regular bathrooms conditions, including shorttime air humidity of 90 % (no sauna).
The included hooks and dowels are only suitable for walls of masonry, bricks MZ20 hole bricks HLZ20 or concrete B25.

ATTENTION ! Before mounting please check the product to see if any damage has been caused during transportation. Please note that we cannot accept any complaints regarding damage after the product has been mounted.